

HIFONICS

ENTERTAINMENT SOUND SYSTEMS

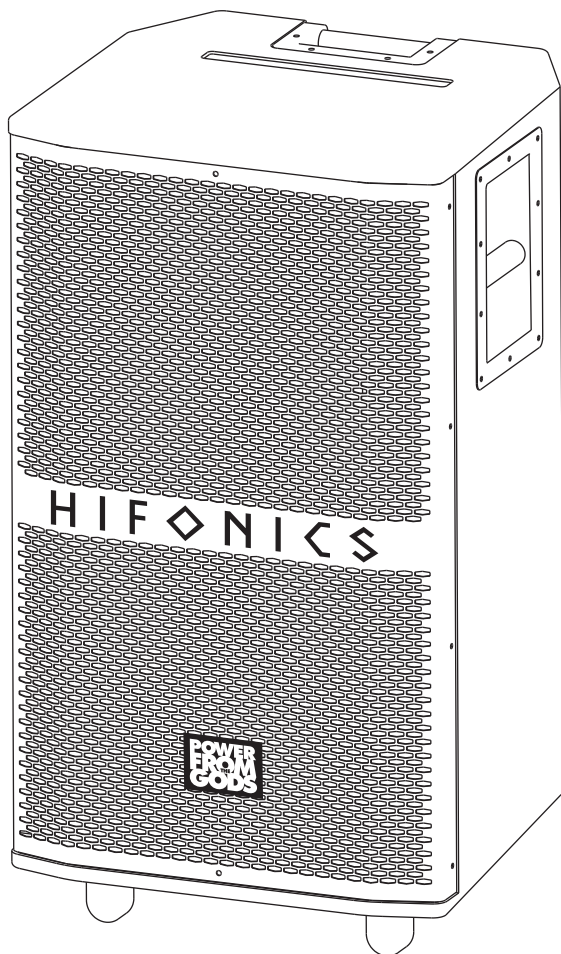

EB112A

PORTABLE ENTERTAINMENT SOUND SYSTEM

VERS. 1.1

Bitte lesen Sie die Bedienungsanleitung vollständig durch, bevor Sie das Gerät in Betrieb nehmen. Behalten Sie die Bedienungsanleitung für spätere Zwecke auf.

Technische Daten

Integrierter Verstärker	Class D Digital
Ausgangsleistung RMS	300 W
Ausgangsleistung Max. (Musikleistung)	600 W
Frequenzgang	40 Hz - 20 kHz
Impedanz	4 Ω
Klirrfaktor/THD	<0,2 %
Betriebsspannung Wechselstrom	230 V, 50/60 Hz
Betriebsspannung Gleichstrom	12 - 15 V
Bass/Mittellautsprecher	30 cm (12“), 40 Hz - 5 kHz, 4 Ω
Hochtöner	3,8 cm (1.5“), 1 KHz - 20 KHz, 6 Ω
Abmessungen	390 x 370 x 730 mm
Nettogewicht	29,7 kg
Bluetooth Version 5.0	2.400 MHz - 2.484 MHz, 30,0 dBm

Ausstattung

Bluetooth® Audio Streaming Funktion

TWS-Funktion zum Koppeln per Bluetooth mit einem zweiten EB112A Soundsystem

Subwoofer-Funktion zum Betreiben des EB112A in einem Fahrzeug über AUDIO IN-Eingang

Audio Player (kompatibel mit MP3, WMA, WAV, FLAC, APE)

USB-Anschluss

SD-Kartenschacht

Aufladbare 20Ah Batterie mit 256Wh*

EasyEQ mit 5 Equalizer Voreinstellungen

Echo-Audioeffekt für Mikrofon-Betrieb

Mikrofon-Eingang (6,35 mm)

Gitarren-Eingang (6,35 mm)

RCA/Cinch Stereo-Eingang

RCA/Cinch Stereo-Ausgang

3 stabile Tragegriffe

4 Transportrollen

Geräteschlitz oben für Tablets

Flanschbuchse (Ø 35 mm) für P.A. Stativ

* über 20h Spielzeit bei mittlerer Lautstärke, 5h bei hoher Lautstärke
Batterie lädt im Betrieb und im ausgeschalteten Zustand

Lieferumfang

1 x Portables Soundsystem

1 x Fernbedienung (1 x CR2025 Knopfzelle beiliegend)

1 x Netzkabel

1 x DC 12V Stromstecker

1 x Bedienungsanleitung

Änderungen und Fehler vorbehalten

Bestimmungsgemäßer Gebrauch

Dieses Produkt ist zur Beschallung in geschlossenen Räumen oder im Freien konzipiert und kann auch als Subwoofer-System in einem Fahrzeug verwendet werden. Das Produkt kann mit einer Betriebsspannung von 100 - 230 V (Wechselstrom) oder 12 - 15 V (Gleichstrom) sowie der integrierten, aufladbaren Batterie betrieben werden.

Konformitätserklärung

Vertrieb:

Audio Design Lautsprecher Vertriebs GmbH
Am Breilingsweg 3, DE-76709 Kronau/Deutschland

Hiermit erklärt die Audio Design Lautsprecher Vertriebs GmbH, dass das Gerät **EB112A** der Richtlinie **2014/53/EU** entspricht. Der vollständige Text der EU-Konformitätserklärung ist unter der folgenden Internetadresse verfügbar: **www.audiodesign.de/hifonics/ce**



Hinweise zur Entsorgung des Geräts

Falls Sie das Gerät entsorgen müssen, beachten Sie, dass keine elektronischen Geräte im Hausmüll entsorgt werden dürfen. Entsorgen Sie das Gerät in einer geeigneten Recyclinganlage gemäß den örtlichen Abfallbestimmungen. Konsultieren Sie gegebenenfalls Ihre örtliche Behörde oder Ihren Händler.



Hinweise zur Entsorgung der internen Batterie

Nach dem Batteriegesetz (BattG) sind wir verpflichtet, Sie auf Folgendes hinzuweisen: Batterien und Akkus dürfen nicht im Hausmüll entsorgt werden. Altbatterien können Schadstoffe enthalten, die bei nicht sachgemäßer Lagerung oder Entsorgung die Umwelt oder Ihre Gesundheit schädigen können. Batterien enthalten aber auch wichtige Rohstoffe wie z. B. Eisen, Zink, Mangan oder Nickel und können wieder verwertet werden. Bitte entsorgen Sie im Falle eines Defekts die interne Batterie nur bei entsprechenden Batterieentsorgungseinrichtungen oder Recyclinghöfen in Ihrer Nähe.



Pb

Elektro- und Elektronikgeräte – Informationen für private Haushalte

Das Elektro- und Elektronikgerätegesetz (ElektroG) enthält eine Vielzahl von Anforderungen an den Umgang mit Elektro- und Elektronikgeräten.

Die wichtigsten Anforderungen sind hier zusammengestellt.

1. Getrennte Erfassung von Altgeräten

Elektro- und Elektronikgeräte, die zu Abfall geworden sind, werden als Altgeräte bezeichnet. Besitzer von Altgeräten haben diese einer vom unsortierten Siedlungsabfall getrennten Erfassung zuzuführen. Altgeräte gehören insbesondere nicht in den Hausmüll, sondern in spezielle Sammel- und Rückgabesysteme.

2. Batterien und Akkus sowie Lampen

Besitzer von Altgeräten haben Altbatterien und Altakkumulatoren, die nicht vom Altgerät umschlossen sind, sowie Lampen, die zerstörungsfrei aus dem Altgerät entnommen werden können, im Regelfall vor der Abgabe an einer Erfassungsstelle vom Altgerät zu trennen.

Dies gilt nicht, soweit Altgeräte einer Vorbereitung zur Wiederverwendung unter Beteiligung eines öffentlich-rechtlichen Entsorgungsträgers zugeführt werden.

3. Möglichkeiten der Rückgabe von Altgeräten

Besitzer von Altgeräten aus privaten Haushalten können diese bei den Sammelstellen der öffentlich-rechtlichen Entsorgungsträger oder bei den von Herstellern oder Vertreibern im Sinne des ElektroG eingerichteten Rücknahmestellen unentgeltlich abgeben.

Rücknahmepflichtig sind Geschäfte mit einer Verkaufsfläche von mindestens 400 m² für Elektro- und Elektronikgeräte sowie diejenigen Lebensmittelgeschäfte mit einer Gesamtverkaufsfläche von mindestens 800 m², die mehrmals pro Jahr oder dauerhaft Elektro- und Elektronikgeräte anbieten und auf dem Markt bereitstellen.

Dies gilt auch bei Vertrieb unter Verwendung von Fernkommunikationsmitteln, wenn die Lager- und Versandflächen für Elektro- und Elektronikgeräte mindestens 400 m² betragen oder die gesamten Lager- und Versandflächen mindestens 800 m² betragen.

Vertreiber haben die Rücknahme grundsätzlich durch geeignete Rückgabemöglichkeiten in zumutbarer Entfernung zum jeweiligen Endnutzer zu gewährleisten.

Die Möglichkeit der unentgeltlichen Rückgabe eines Altgerätes besteht bei rücknahmepflichtigen Vertreibern unter anderem dann, wenn ein neues gleichartiges Gerät, das im Wesentlichen die gleichen Funktionen erfüllt, an einen Endnutzer abgegeben wird.

Wenn ein neues Gerät an einen privaten Haushalt ausgeliefert wird, kann das gleichartige Altgerät auch dort zur unentgeltlichen Abholung übergeben werden; dies gilt bei einem Vertrieb unter Verwendung von Fernkommunikationsmitteln für Geräte der Kategorien 1, 2 oder 4 gemäß § 2 Abs. 1 ElektroG, nämlich „Wärmeüberträger“, „Bildschirmgeräte“ oder „Großgeräte“ (letztere mit mindestens einer äußeren Abmessung über 50 Zentimeter).

Zu einer entsprechenden Rückgabe-Absicht werden Endnutzer beim Abschluss eines Kaufvertrages befragt. Außerdem besteht die Möglichkeit der unentgeltlichen Rückgabe bei Sammelstellen der Vertreter unabhängig vom Kauf eines neuen Gerätes für solche Altgeräte, die in keiner äußeren Abmessung größer als 25 Zentimeter sind, und zwar beschränkt auf drei Altgeräte pro Geräteart.

4. Datenschutz-Hinweis

Altgeräte enthalten häufig sensible personenbezogene Daten. Dies gilt insbesondere für Geräte der Informations- und Telekommunikationstechnik wie Computer und Smartphones. Bitte beachten Sie in Ihrem eigenen Interesse, dass für die Löschung der Daten auf den zu entsorgenden Altgeräten jeder Endnutzer selbst verantwortlich ist.

5. Bedeutung des Symbols „durchgestrichene Mülltonne“

Das auf Elektro- und Elektronikgeräten regelmäßig abgebildete Symbol einer durchgestrichenen Mülltonne weist darauf hin, dass das jeweilige Gerät am Ende seiner Lebensdauer getrennt vom unsortierten Siedlungsabfall zu erfassen ist.



Hersteller-Informationen gemäß § 18 Abs. 4 ElektroG (neu)

Sicherheitshinweise

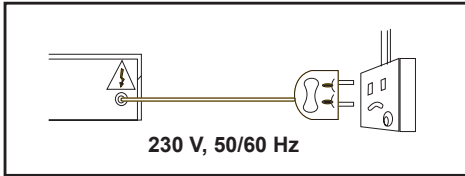

1. Verwenden Sie für die Stromversorgung und zum Laden der eingebauten Batterie nur das mitgelieferte Stromkabel. Versorgen Sie das Gerät nur mit der oben angegebenen Spannung.

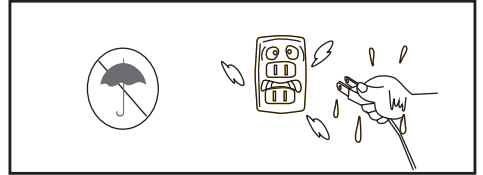

2. Stecken oder ziehen Sie **NIEMALS** das Stromkabel mit nassen Händen ein oder aus. Stellen Sie das Gerät nicht an einen feuchten Ort oder im Regen auf, um eine Ansammlung von Flüssigkeit auf der Oberfläche zu vermeiden. Stellen Sie keinen Behälter mit Wasser oder anderen Flüssigkeiten auf dem Gerät ab.

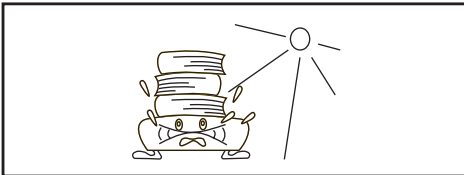

3. Legen Sie keine schweren Gegenstände auf das Gerät. Vermeiden Sie direktes Sonnenlicht und halten Sie das Gerät von Heizquellen wie Öfen, Heizkörpern usw. fern. Vermeiden Sie, dass das Gerät viel Staub und Schmutz, hohen Temperaturen sowie starken Licht- und Magnetquellen ausgesetzt ist.

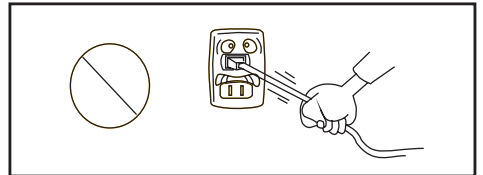

4. Ziehen Sie das angeschlossene Netzkabel nicht am direkt am Kabel aus dem Gerät oder der Steckdose, ziehen Sie immer direkt an den Steckern. Halten Sie das Netzkabel von Orten fern, an denen darauf getreten, es eingeklemmt oder darüber gestolpert werden könnte. Legen Sie keine schweren Gegenstände auf das Kabel.

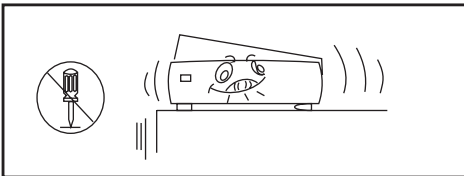

5. Zerlegen Sie keinesfalls das Gerät. Wenn Sie interne Teile des Geräts berühren, kann es zu einem schweren elektrischen Schlag kommen. Lassen Sie keine Metallteile und Flüssigkeiten in die Geräteöffnungen fallen.

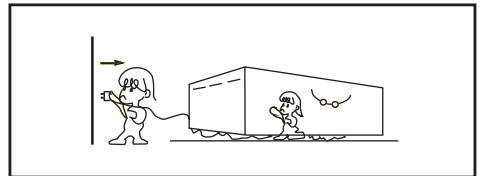

6. Wenn das Gerät längere Zeit nicht verwendet wird, ziehen Sie immer den Netzstecker aus der Steckdose.

Anschlussdiagramm

Anwendungsbeispiel 1

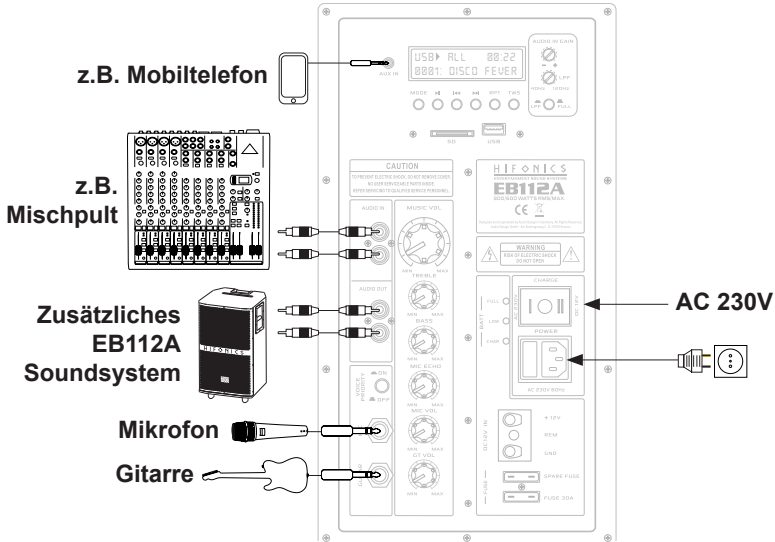

Anwendungsbeispiel 2
Subwooferbetrieb in einem Fahrzeug

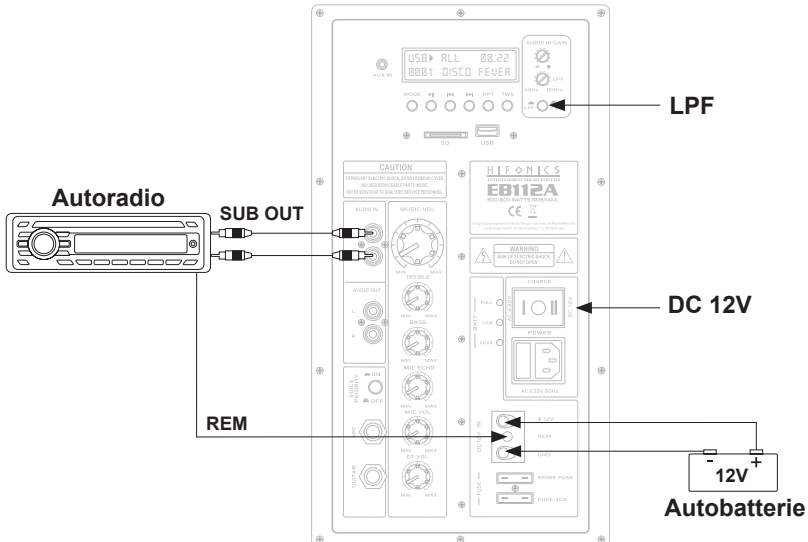

Funktionsübersicht

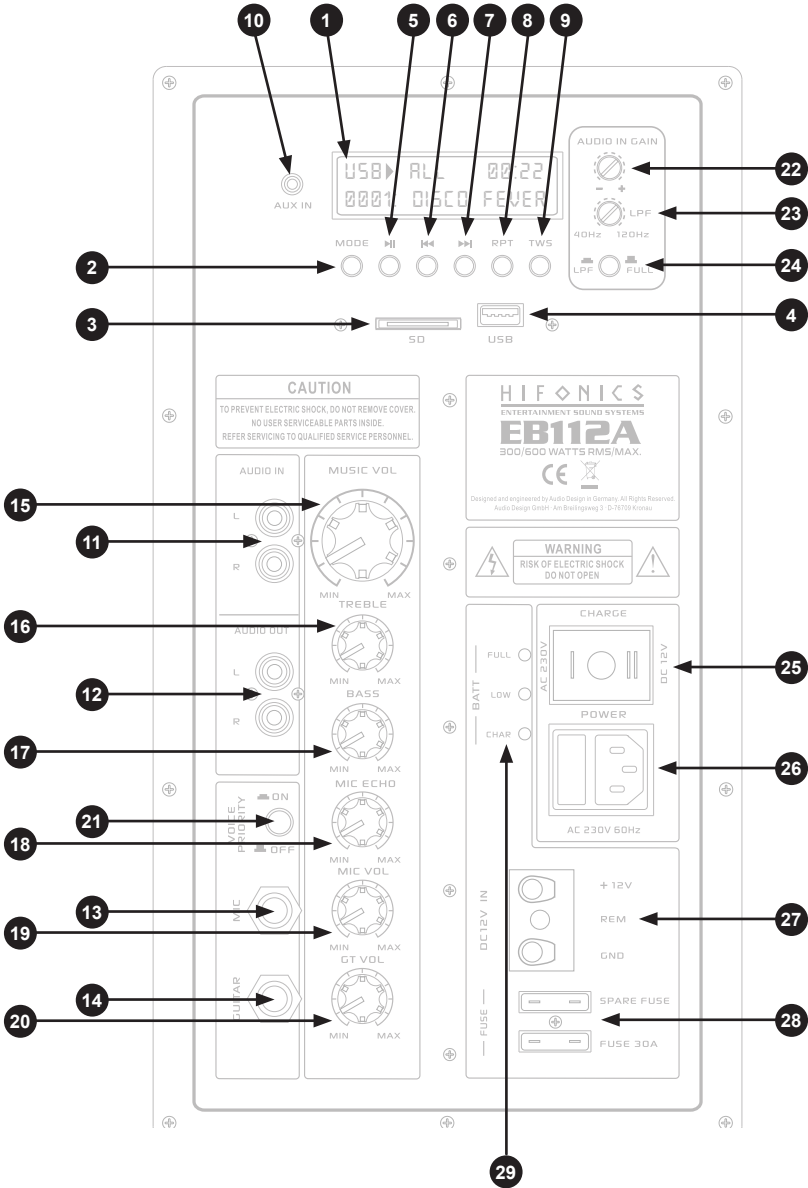

Funktionsübersicht

1. Die **LCD-Anzeige** zeigt Statusinfos.
2. Mit der Taste **MODE** können Sie die Eingangssignalquelle auswählen (BT - USB/SD - Audio In).
3. Stecken Sie am **SD-Kartenschacht** eine passende Speicherkarte mit Musikdateien ein.
4. Stecken Sie am **USB-Anschluss** einen USB-Stick mit Musikdateien ein.
5. Mit der Taste **>||** können Sie den ausgewählten Titel abspielen oder pausieren.
6. Mit der Taste **I<<** springen Sie zum vorherigen Titel.
7. Mit der Taste **>>I** springen Sie zum nächsten Titel.
8. Wiederholungsfunktion (**RPT**):
Alles > Einmal > Zufall > Ordner
(Nur bei Wiedergabe über USB oder SD-Karte)
9. Die Funktion **TWS** dient zum Koppeln zweier EB112A Systeme über Bluetooth® zum bilden eines Stereosystems. Beide Systeme müssen sich dabei im Bluetooth® Modus befinden. Verbinden Sie dann Ihr Mobilgerät mit einem der Systeme. Zum Koppeln drücken Sie kurz **TWS** an dem Gerät, mit dem sich ihr Bluetooth® Gerät verbunden hat. Innerhalb 1 Minute koppeln beide Systeme. Zum Auflösen der gekoppelten Systeme halten Sie die **TWS** Taste ca. 15 sec gedrückt.
10. Am Signaleingang **AUX** (3,5 mm Klinke) können Sie z.B. ein Smartphone anschließen.
11. Am Signaleingang **AUDIO IN** (Cinch/RCA) können Sie eine externe Signalquelle wie z.B. einen CD Player anschließen. Für den Subwoofer-Betrieb im Fahrzeug muss hier das RCA/Cinch-Kabel welches vom Autoradio kommt angeschlossen werden.
12. Am Signalausgang **AUDIO OUT** (Cinch/RCA) können Sie z.B. ein Mischpult anschließen.
13. Am Signaleingang **MIC** (6,35 mm Klinke) können Sie ein Mikrofon per Kabel anschließen.
14. Am Signaleingang **GIUITAR** (6,35 mm Klinke) können Sie eine Gitarre per Kabel anschließen.
15. Der Regler **MAIN VOL** regelt die Gesamtlautstärke des Soundsystems.
16. Der Regler **TREBLE** regelt die Höhen des Systems.
17. Der Regler **BASS** regelt die Bässe des Systems.
18. Der Regler **MIC ECHO** regelt den Grad des Echo-Effekts des angeschlossenen Mikrofons.
19. Der Regler **MIC VOL** regelt die Lautstärke des angeschlossenen Mikrofons.
20. Der Regler **GT VOLUME** regelt die Lautstärke der angeschlossenen Gitarre.
21. Der Schalter **VOICE PRIORITY** aktiviert die Karaoke-Funktion, d.h. die Hintergrundmusik wird etwas leiser abgespielt, sobald ein Mikrofon benutzt wird.
22. Der Regler **AUDIO IN GAIN** regelt die Eingangsempfindlichkeit des an **AUDIO IN** angeschlossenen Eingangssignals.
23. Der Regler **LPF** regelt die Trennfrequenz des Tiefpassfilters von **AUDIO IN**.
24. Am Schalter **LPF/FULL** können Sie festlegen, ob das Eingangssignal ein Vollbereichssignal oder ein Tiefpasssignal (Subwooferbetrieb) sein soll.
25. Die Taste **CHARGE** bewirkt folgendes:
I: Das Gerät wird mit 230 Volt über den angeschlossenen Netzstecker betrieben und die interne Batterie wird geladen.
O: Das Gerät ist aus und die interne Batterie wird geladen, wenn der Netzstecker angeschlossen ist.
II: Das Gerät wird mit der internen Batterie betrieben oder falls an **DC12V** eine externe Batterie angeschlossen ist, mit dieser betrieben.
26. Schließen Sie an **POWER** den beiliegenden Netzstecker an.
27. Dieser Stecker ist abnehmbar und kann im Subwoofer-Betrieb im Fahrzeug bleiben. An **DC 12V IN** kann eine externe 12 Volt Batterie (z.B. Fahrzeugbatterie) angeschlossen werden, um das Gerät mit Strom zu versorgen. Achten Sie auf korrekte Polung. Am Anschluss **REM** muss das REM-Steuersignal (oder eine geschaltete +12V Zuleitung) des Autoradios im Subwoofer-Betrieb anliegen.
28. Die Gerätesicherung (**FUSE 30A**) sichert das Gerät gegen Überlastung und Kurzschlüsse. Sollte diese defekt sein, können Sie die Ersatzsicherung (SPARE FUSE) umstecken. Tauschen Sie defekte Sicherungen nur gegen Sicherungen mit dem gleichen Sicherungswert und gleicher Bauart.
29. Die LEDs unter **BATT** zeigen folgendes:
FULL: Die interne Batterie ist vollständig geladen.
LOW: Die Ladekapazität der internen Batterie ist zu niedrig und sollte geladen werden.
CHARGE: Die interne Batterie wird geladen.

Funktionsübersicht

Richten Sie die Fernbedienung auf die Frontseite des Geräts. Dort befindet sich der IR-Sensor etwa in der Mitte.

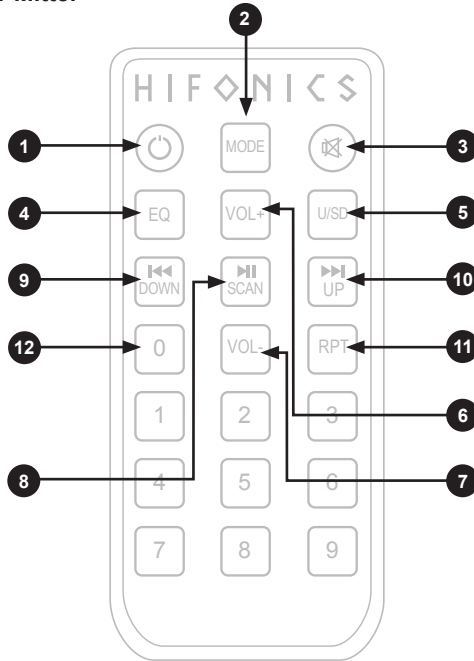

1. Stand-by (Ruhemodus) ein oder aus
2. Mit der Taste **MODE** können Sie die Eingangssignalquelle auswählen (BT - USB/SD - Audio In).
3. Stummschaltung ein oder aus
4. Mit der Taste **EQ** können Sie fünf verschiedene EasyEQ Equalizer Voreinstellungen auswählen (nur per Fernbedienung einstellbar):
Flat: Keine Anpassung
Party: Ideal für Partys und große Räume
Groove: Ideal für Hintergrundmusik
BigBand: Ideal für Klassik/Jazz
Studio: Ideal für anspruchsvolle Musik
5. Mit der Taste **U/SD** können zwischen den Datenträgern USB und SD-Karte wählen.
6. Die Taste **VOL+** schaltet pro Tastendruck die Lautstärke der gerade gewählten Eingangsquelle eine Stufe nach oben.
7. Die Taste **VOL-** schaltet pro Tastendruck die Lautstärke der gerade gewählten Eingangsquelle eine Stufe nach unten.
8. Mit der Taste **II** können Sie den ausgewählten Titel abspielen oder pausieren.
9. Mit der Taste **I<<** springen Sie zum vorherigen Titel.
10. Mit der Taste **>>I** springen Sie zum nächsten Titel.
11. Wiederholungsfunktion (**RPT**):
 Alles > Einmal > Zufall > Ordner
 (Nur bei Wiedergabe über USB oder SD-Karte)
12. Titelauswahl per Nummertasten

Bluetooth® Audio Streaming

1. Schalten Sie das Soundsystem ein und drücken Sie die Taste **MODE** am LCD-Display oder an der Fernbedienung, bis der Bluetooth-Modus akustisch bestätigt wird.
2. Suchen Sie den Namen „**HIFONICS**“ auf Ihrem Mobiltelefon oder einem anderen Gerät und drücken Sie auf „Verbinden“. Das Gerät bestätigt akustisch, wenn die Verbindung hergestellt wurde.
3. Spielen Sie Musik auf Ihrem Mobiltelefon oder einem anderen Gerät ab. Die Wiedergabe erfolgt dann über das Soundsystem.
4. Um den Bluetooth®-Verbindung zu trennen, deaktivieren Sie Bluetooth® auf Ihrem Mobiltelefon oder einem anderen Gerät oder ändern Sie die Eingangsquelle des Soundsystems.

EB-MIC Funkmikrofon Upgrade-Kit

Für das **EB112A** Soundsystem ist das optionale Funkmikrofon Upgrade-Kit **EB-MIC** erhältlich. Dieses Upgrade-Kit enthält zwei Funkmikrofone und ein Empfänger (inkl. Einbauanleitung), der im Gerät installiert werden muss. Für mehr Informationen fragen Sie Ihren Fachhändler oder besuchen Sie **hifonics.de** im Internet.

Please read the owner's manual completely before using the device. Keep the owner's manual for later use.

Specifications

Integrated Amplifier	Class D Digital
Output Power RMS	300 W
Output Power Max.	600 W
Impedance	4 Ω
Frequency Range	40 Hz - 20 kHz
Total Harmonic Distortion	<0,2 %
Operating Voltage AC	230 V, 50/60 Hz
Operating Voltage DC	12 - 15 V
Bass/Mid Loudspeaker	30 cm (12"), 40 Hz - 5 kHz, 4 Ω
Tweeter	3,8 cm (1.5"), 1 KHz - 20 KHz, 6 Ω
Dimensions	390 x 370 x 730 mm
Gross Weight	29.78 kg
Bluetooth Version 5.0	2.400 MHz - 2.484 MHz, 30,0 dBm

Features

Bluetooth® audio streaming function
 TWS function to pair a second EB112A Sound System via Bluetooth®
 Subwoofer function for operating the EB112A in a vehicle via AUDIO IN input
 Audio player (compatible with MP3, WMA, WAV, FLAC, APE)
 USB port
 SD card slot
 Rechargeable 20Ah battery with 256Wh*
 EasyEQ with 5 equalizer presets
 Echo audio effect for microphone operation
 Microphone input (6,35 mm)
 Guitar Input (6,35 mm)
 RCA stereo input
 RCA stereo output
 3 sturdy handles
 4 transport wheels
 Device slot on top for tablets
 Flange bushing (\varnothing 35 mm) for P.A. tripod

* over 20h playing time at medium volume, 5h at high volume
 Battery charges during operation and when the device is turned off

Scope of Delivery

1 x Portable Sound System
 1 x Remote (1 x CR2025 button cell included)
 1 x Power Cable
 1 x DC 12V Power Connector
 1 x User's Manual

Subject to change

Intended Use

This product is designed as indoor or outdoor sound system and can also be used as a sub-woofer system in a vehicle. The product can be operated with an operating voltage of 100 - 230 V (alternating current) or 12 - 15 V (direct current) and with the integrated, rechargeable battery.

Declaration of Conformity

Distribution:

Audio Design Lautsprecher Vertriebs GmbH
Am Breilingsweg 3, DE-76709 Kronau/Germany

The Audio Design Lautsprecher Vertriebs GmbH hereby declares that the device **EB112A** complies with Directive **2014/53/EU**. The full text of the EU declaration of conformity is available at the following Internet address: **www.audiodesign.de/hifonics/ce**



Notes on Disposal of the Device

If you have to dispose of the device, please note that no electronic devices may be disposed of with household waste. Dispose of the device in a suitable recycling facility in accordance with local waste regulations. If necessary, consult your local authority or your dealer.



Notes on Disposal of the internal Battery

According to the Battery Act (BattG), we are obliged to point out the following: Batteries must not be disposed in the household waste. Used batteries may contain harmful substances which, if not properly stored or disposed, could damage the environment or your health. But batteries also contain important raw materials such as iron, zinc, manganese or nickel and can be recycled.

In the event of a defect, please dispose of the internal battery only at appropriate battery disposal facilities or recycling centers in your area.



Pb

Safety Instructions

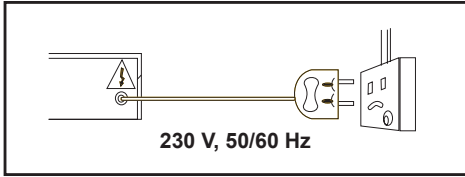

1. Use only the supplied power cable to power on and charge the built-in battery. Only supply the device with the voltage specified above.

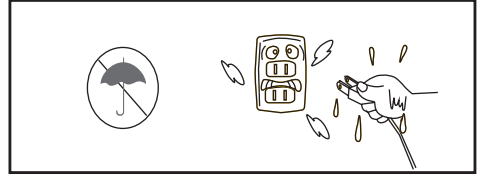

2. **NEVER** plug in or unplug the power cord with wet hands. Do not place the device in a damp place or in the rain to avoid accumulation of liquid on the surface. Do not place a container with water or other liquids on the unit.

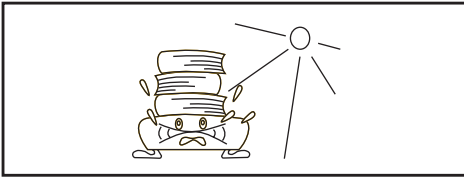

3. Do not place heavy objects on the device. Avoid direct sunlight and keep the device away from heat sources such as stoves, radiators, etc. Avoid exposing the device to high levels of dust and dirt, high temperatures and strong light and magnetic sources.

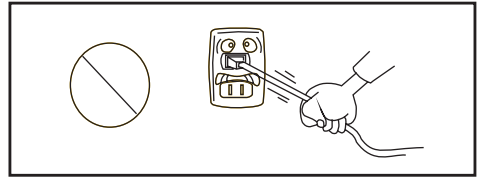

4. Do not unplug the connected power cord by the cable directly from the device or the power outlet, always pull directly on the plugs. Keep the power cord away from places where it could be kicked, pinched, or tripped over. Do not lay heavy objects on the cable.

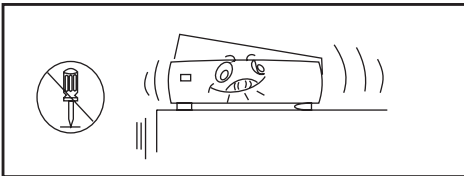

5. Do not disassemble the device. Touching internal parts of the device may result in a serious electric shock. Do not drop metal parts or liquids into the device openings.

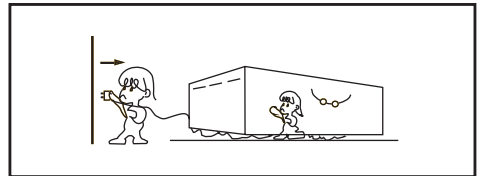

6. If the device will not be used for a long time, always disconnect the power plug from the power socket.

Connection Diagram

Application example 1

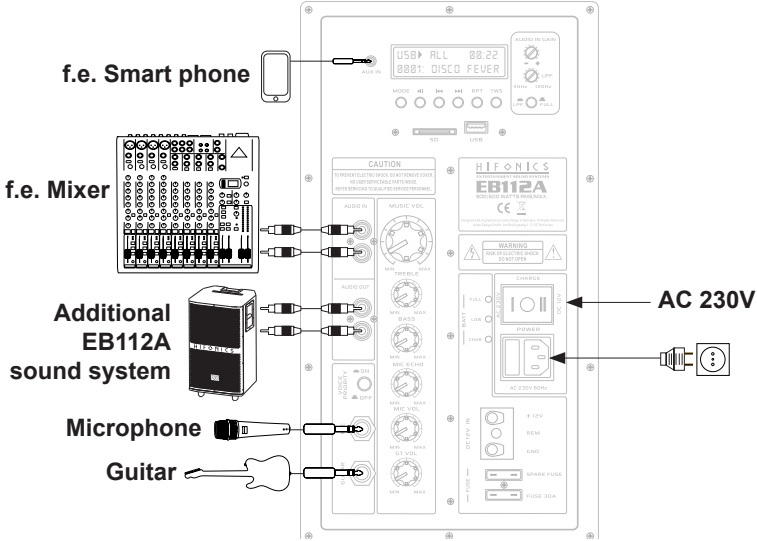

Application example 2
Subwoofer operation in a vehicle

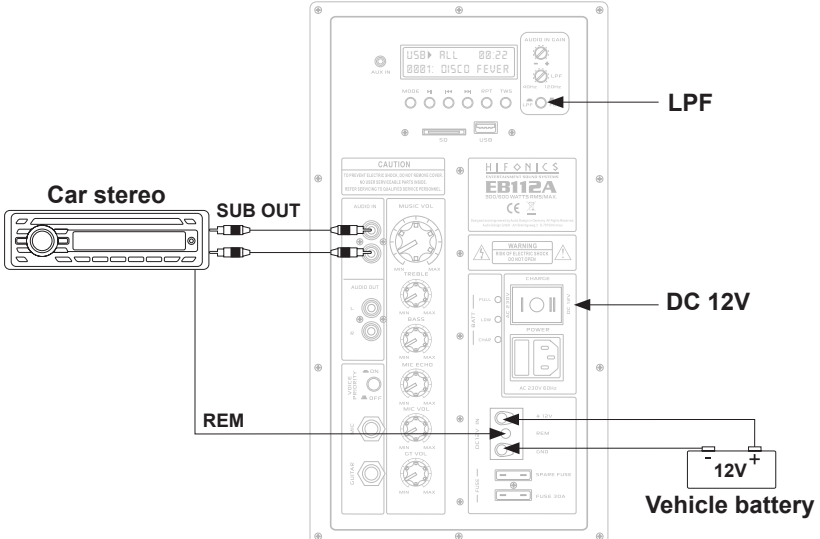

Functional Overview

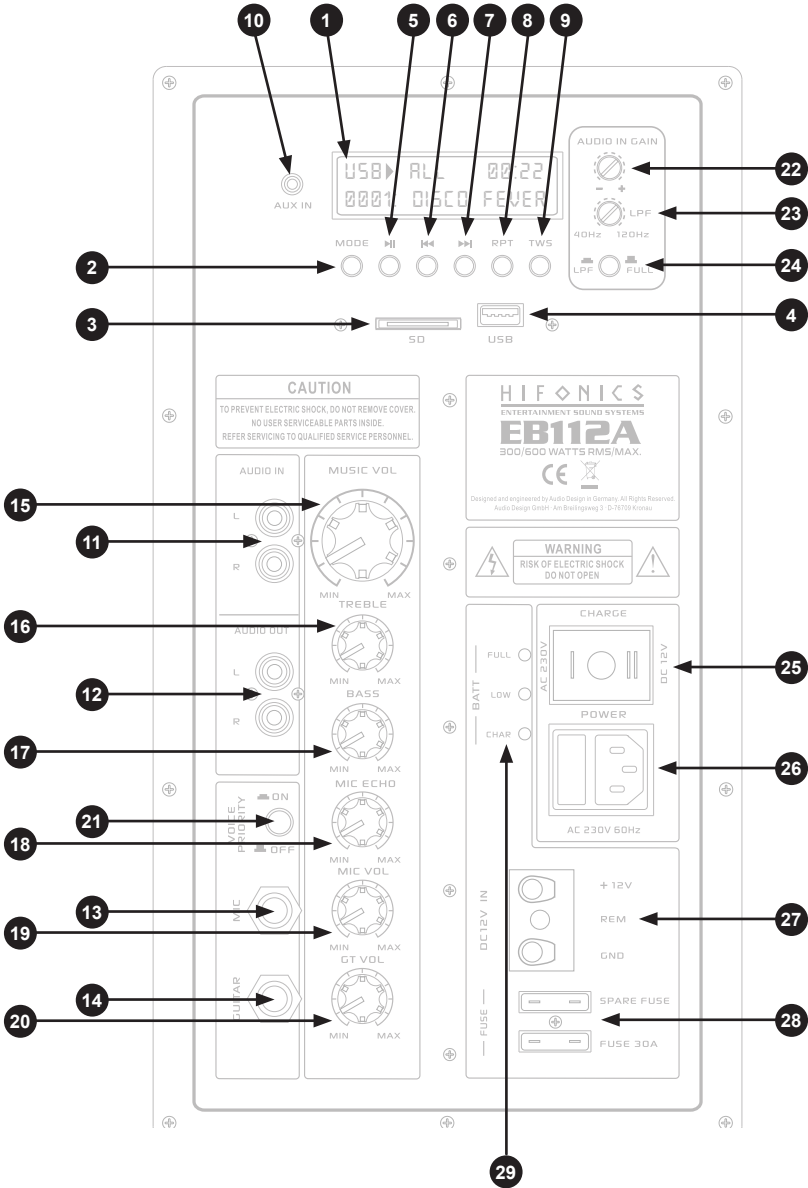

Functional Overview

1. The **LCD** display shows status information.
2. Use the **MODE** button to select the input signal source (BT / USB/SD / Audio In).
3. Insert a suitable memory card with music files into the **SD** card slot.
4. Insert a USB stick with music files into the **USB** port.
5. You can play or pause the selected track with the **>II** button.
6. Use the **I<<** button to jump to the previous track.
7. Use the **>>I** button to jump to the next track.
8. Repeat function (**RPT**):
All > One > Random > Folder
(SD card and USB only)
9. The **TWS** function is used to couple two EB112A systems via Bluetooth® to form a stereo system. Both systems must be in Bluetooth® mode. Then connect your mobile device to one of the systems. To pair, briefly press **TWS** on the device with which your Bluetooth® device has connected. Both systems couple within 1 minute. To release the coupled systems, hold the **TWS** button for approx. 15 seconds.
10. At the signal input **AUX** (3.5 mm jack) you can e.g. connect a smartphone.
11. At the signal input **AUDIO IN** (RCA) you can use an external signal source such as a CD player. For subwoofer operation in the vehicle, the RCA cable that comes from the head unit must be connected.
12. At the signal output **AUDIO OUT** (RCA) you can e.g. connect a mixer.
13. You can connect a microphone to the **MIC** input (6.35 mm jack).
14. You can connect a guitar to the **GUITAR** signal input (6.35 mm jack).
15. The **MAIN VOL** control regulates the overall volume of the sound system.
16. The **TREBLE** control regulates the treble of the sound system.
17. The **BASS** control regulates the bass of the sound system.
18. The **MIC ECHO** control regulates the degree of the echo effect of the connected microphone.
19. The **MIC VOL** control regulates the volume of the connected microphone.
20. The **GT VOLUME** control regulates the volume of the connected guitar.
21. The **VOICE PRIORITY** switch activates the karaoke function, i.e. the background music will be played a bit quieter as soon as a microphone is used.
22. The **AUDIO IN GAIN** control regulates the input sensitivity of the connected input signal from **AUDIO IN**.
23. The **LPF** control regulates the crossover frequency of the **AUDIO IN** low pass filter.
24. At the **LPF / FULL** switch, you can determine whether the input signal should be a full-range signal or a low-pass signal (subwoofer mode).
25. The **CHARGE** button does the following:
I: The device is operated with 230 volts via the connected power plug and the internal battery is charged.
O: The device is off and the internal battery is charged when the power plug is connected.
II: The device is operated with the internal battery or, if an external battery is connected to **DC12V**, operated with this.
26. Connect the enclosed power plug to **POWER**.
27. This connector is removable and can remain in the vehicle in subwoofer mode. An external 12 volt battery (e.g. vehicle battery) can be connected to **DC 12V IN** to supply the device with power. Pay attention to correct polarity. The REM control signal (or a switched + 12V supply line) of the car radio must be present at the **REM** terminal in subwoofer mode.
28. The device fuse (**FUSE 30A**) protects the device against overload and short circuits. If this is defective, you can use the spare fuse instead (**SPARE FUSE**). Exchange defective fuses only for fuses with the same fuse rating and design.
29. The LEDs at **BATT** show the following:
FULL: The internal battery is fully loaded
LOW: The charging capacity of the internal battery is too low and should be charged.
CHARGE: The internal battery is being charged.

Functional Overview

Point the remote at the front of the device. The IR sensor is located approximately in the middle there.

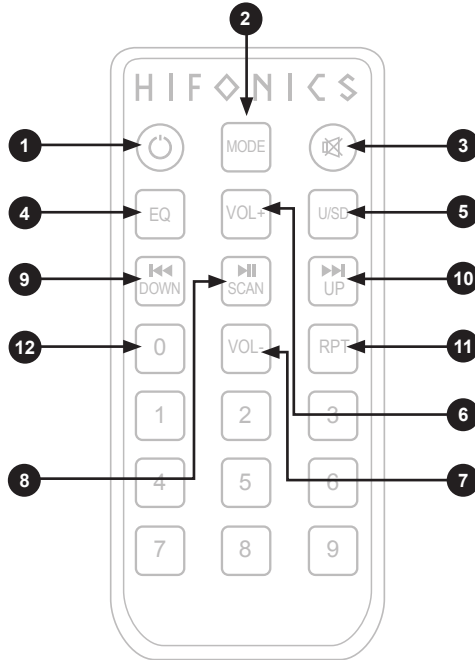

- Stand-by mode on or off
- Use the MODE button to select the input signal source (BT / USB/SD / Audio In).
- Mute on or off
- With the **EQ** button you can select five different EasyEQ equalizer settings (only adjustable by remote control):
Flat: No adjustment
Party: Ideal for parties and large rooms
Groove: Ideal for background music
BigBand: Ideal for classical/jazz
Studio: Ideal for sophisticated music
- With the **U/SD** key you can choose between the data carriers USB and SD card.
- The **VOL+** button switches the volume of the currently selected input source one level up each time the button is pressed.
- The **VOL-** button switches the volume of the currently selected input source one level down each time the button is pressed.
- You can play or pause the selected track with the **>||** button.
- Use the **I<<** button to jump to the previous track.
- Use the **>>I** button to jump to the next track.
- Repeat function (**RPT**):
 All > One > Random > Folder
 (SD card and USB only)
- Title selection via number buttons.

Bluetooth® Audio Streaming

1. Turn on the power of the sound system and press the **MODE** key at the LCD display or the remote until the device confirms Bluetooth as input source acoustically.
2. Search the name "**HIFONICS**" on your mobile phone or an other device and tap on connect. The device confirms acoustically when the connection is succeeded.
3. Play music on your mobile phone or an other device and it will be played via the sound system.
4. To disconnect the Bluetooth® operation, turn off Bluetooth® on your mobile phone or an other device or change the input source on the sound system.

EB-MIC Wireless Microphone Upgrade-Kit

For the **EB112A** sound system the optional wireless microphone upgrade kit **EB-MIC** is available. This upgrade kit contains two wireless microphones and a receiver (incl. installation guide) that must be installed in the device. For more information, ask your specialist dealer or visit **hifonics.de** on the Internet.

H I F N I C S

ENTERTAINMENT SOUND SYSTEMS



Audio Design GmbH
Am Breilingsweg 3 · D-76709 Kronau/Germany
Tel. +49 7253 - 9465-0 · Fax +49 7253 - 946510
www.audiodesign.de - www.hifonics.de

© Audio Design GmbH, All Rights Reserved

